

PENTHO STANDARD 3

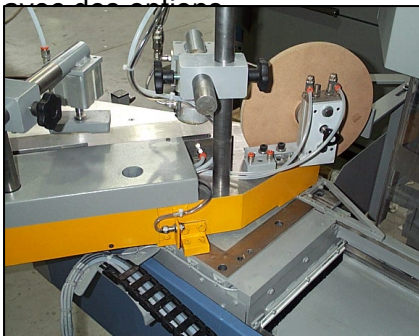

UNE MACHINE POUR TOUTES LES JONCTIONS D'UNE FENÊTRE

La Pentho Standard 3 est équipée avec 2 arbres longs et une scie insonorée. Les outillages peuvent être combinées sur tous les arbres grâce à la division d'outils. La machine est prévue d'un support de table horizontal et des pièces jusqu'à hauteur de 185 mm peuvent être travaillées! La machine est équipée d'une table robuste qui est tournable en deux directions 60° pour le travail oblique. Comme sécurité, on a prévu des lamelles transparentes et répoussantes. Cet écran se déplace avec la table et bouche la machine complètement. La Pentho Standard 3 peut être complètement automatisée.



Toute la table peut tourner de -60° jusqu'à +60°.



L'écran de sécurité bouche complètement la machine. Commande NC (99 pos)

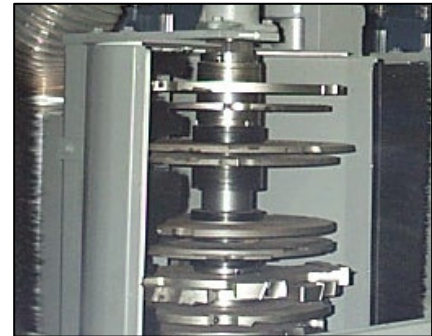

Plusieurs jeux d'outils peuvent être montés sur les arbres longs de 545.

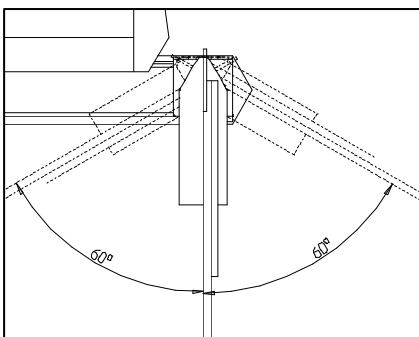

PENTHO STANDARD 3



DESCRIPTION TECHNIQUE

CHASSIS

Construction Châssis autoportant combiné avec construction de cage
Ecran sécurité: Parties polycarbonat repoussantes, suspendu aux rails
Exigences: conform aux CE.
Dépoussiérage: 1 x Ø 80 mm; 2 x Ø 180 mm

TABLE

Suspension: Horizontal sur rails; extra robuste
Positionnement: Manuel; positionnement automatique en option
Table: +60° jusqu'à -60° tournable; fixe en hauteur;
Lecteur dig. en option, système de nettoyage pneum.
Contrebois: pare-éclat avec 6 pos. positionnement manuel,
presseur pour pare-éclat droit,
presseur pneumatique pour pare-éclats droit en option
Presseurs: 2 presseurs vertical pneumatiques
Butée de long.: 2,4 jusqu'à 4 m.; grandes butées en option
Lecteur élec. dig. en option
Butée de longueur automatique en option
Dimensions: 320 mm x 1000 mm

SCIE:

Moteur: 2,2 kW - 3000 tpm
Positionnement: hor. 150 mm – hauteur de scie 185 mm
Outillage: scie insonorée inclus - diam. 450 mm
Dépoussiérage: diam. 80 mm
Positionnement: manuel; lecteur dig.
butée de revolver ou positionnement en option
Lecteur: règle; écran tactile en option,
laser pour marquer en option

2 x ARBRE VERTICAL

Moteur : 7,5 kW; 11 kW en option
Régime: 4000
Suspension: queue d'arronde
Déplacement: vertical 0 - -500 mm; horizontal en option
Positionnement: vertical (C.)N.C. conduite avec douille à bille
horizontal fixe; on/off ou par conduite on option
Longueur arbre: 545 mm avec palier supérieur
Diam. arbre: Ø 50 mm
Diam. outillage: max. Ø 350 mm; Ø 380 mm en option
Dépoussiérage: Ø 180 mm

SYSTEME DE COMMANDE

Système : Clavier avec LED display
Ecran tactile monochrome ou en couleurs en options
Programmes: 100 par positionnement, conduite C.N.C. en option

OPTIONS

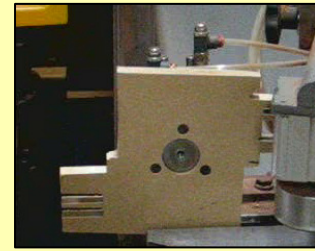

Pare-éclats pneum. avec 2 positions automatiques

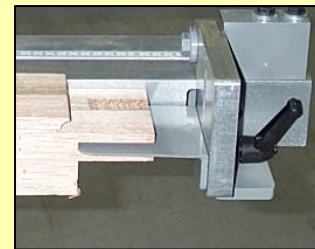

Grandes butées escamotables



Avancement automatique de table avec différentes vitesses



Commande C.N.C. avec écran tactile



Support suppExtra ondersteuning lengte-aanslag voor langere lengtes